

ASCIUGARE PULIRE RAFFREDDARE TUBI PROFILI CAVI ESTRUSI VERSIONE SUPER OTTIME PRESTAZIONI COSTRUITI IN ALLUMINIO E INOX

Che cosa sono

Generano un flusso d'aria circolare a 360° ideale per soffiare, asciugare, pulire e raffreddare tubi rigidi e flessibili, cavi, guarnizioni, profili e ogni altro materiale estruso che passa attraverso il dispositivo. Il disegno compatto permette una facile installazione ed il sistema di apertura consente l'inserimento al suo interno del materiale estruso senza tagliarlo, anche se la macchina è già in produzione. I Super Air Wipe sono disponibili sia in alluminio con viti rasamenti e tubo di collegamento in acciaio inox resistenti a temperature fino a 204°C o completamente in acciaio inox resistenti fino a 427°C. Il tubo di collegamento delle semiunità è in dotazione per i dispositivi fino al diametro interno 102 mm (4"), oltre tale misura gli ingressi dell'aria compressa sono predisposti sopra ad ogni semi-unità.

Perché utilizzarli

Il solo modo per soffiare, asciugare, pulire e raffreddare era di utilizzare un anello con alcuni ugelli. I problemi erano l'alta rumorosità generata, l'elevato consumo e la velocità dell'aria ridotta. I Super Air Wipe (simile come costruzione ai generatori di barriere d'aria Exair) produce un gran volume d'aria ad alta velocità, uniforme su tutta la circonferenza. La velocità si regola facilmente agendo sulla pressione dell'aria compressa oppure sostituendo gli spessori in dotazione. Il funzionamento è sorprendentemente silenzioso. Per ambienti con presenza di sostanze aggressive o con temperature elevate è disponibile la versione completamente in acciaio inox.

Applicazioni

- Asciugatura dopo il lavaggio, placcatura, rivestimento
- Soffiaggio e pulitura da polvere o sporco
- Raffreddamento dopo l'estrusione
- Soffiaggio uniforme su superfici piane
- Soffiaggio su tutta la circonferenza interna
- Rimuove olio o altri contaminanti della superficie
- Elimina la ripresa dei pezzi per la pulizia
- Asciugatura di superfici verniciate
- Ideale per l'estrusione di tubi, cavi e barre
- Niente contatto con il materiale da trattare

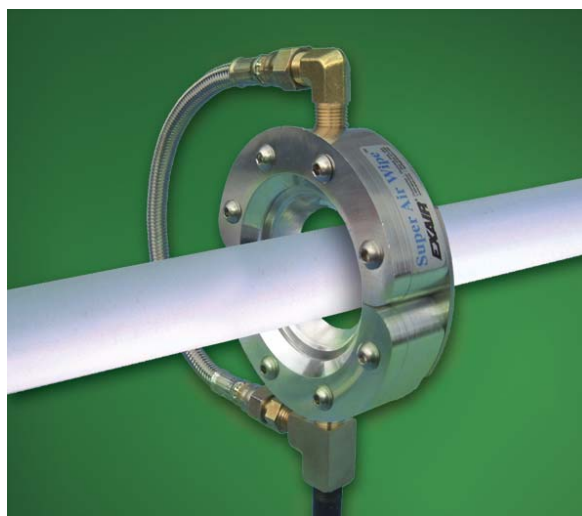

Il disegno compatto e apribile
permette una facile installazione

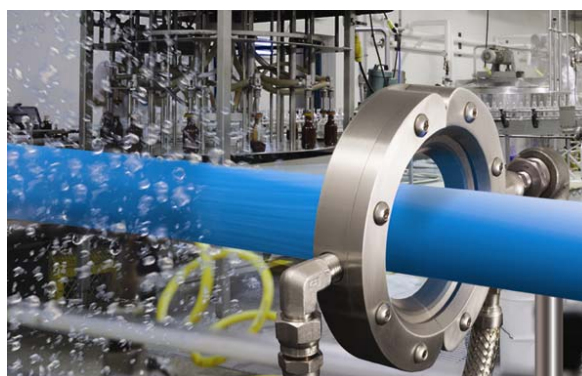

Super Air Wipe in acciaio inox rimuove l'acqua da
un tubo estruso dopo la vasca di raffreddamento

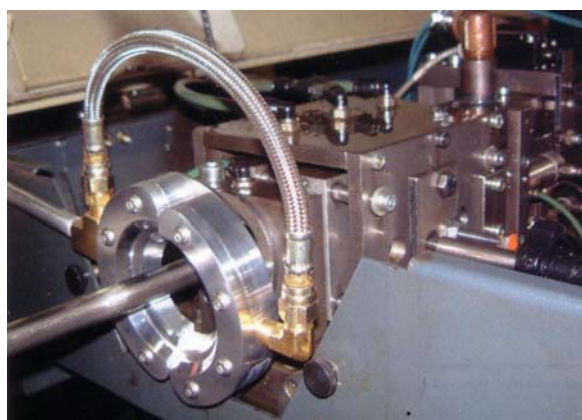

Super Air Wipe fuoriuscita di olio
da taglio durante la lavorazione

Vantaggi

- Silenzioso
- Basso consumo d'aria compressa
- Flusso uniforme su tutta la circonferenza
- Niente elettricità
- Niente parti in movimento
- Leggero e di dimensioni contenute
- Facile da installare
- Fori di fissaggio già predisposti
- Possibilità di variare la velocità ed il flusso
- Costruzione in alluminio o acciaio inox

Dimensioni, caratteristiche e prestazioni

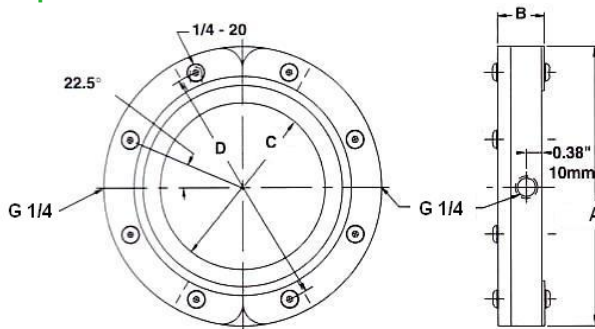

Modello		Consumo Nltri/min a 5,5 BAR	Rumore a 90 cm dBA	Dimensioni mm			
Super	Super INOX			A	B	C	D
2400	2400SS	394	75	83	29	13	64
2401	2401SS	541	76	95	29	25	75
2402	2402SS	835	77	121	29	51	100
2403	2403SS	1.127	79	146	29	76	126
2404	2404SS	1.422	82	172	29	102	151
2405	-	1.716	82	197	29	127	176
2406	-	2.010	84	222	29	152	202
2407	-	2.302	85	248	29	178	227
2409	-	2.891	87	299	29	229	278
2411	-	3.477	89	349	29	279	329

Installazione e regolazione

I fori sul lato posteriore del dispositivo sono predisposti per l'installazione, utilizzare viti da 1/4 UNC. L'ingresso dell'aria compressa fino al modello con passaggio 4" (102 mm) è uno solo da G 1/4, per i modelli con passaggio da 5" (127 mm) fino a 7" (178 mm) sono due da G 1/4, mentre per i modelli da 9" (229 mm) e da 11" (279 mm) gli ingressi sono due per lato (totale quattro) da G 1/4. La regolazione delle prestazioni avviene tramite la pressione dell'aria compressa oppure aggiungendo altri rasamenti dello stesso spessore oltre a quello in dotazione da 0,05 mm.



Super Air Wipe 2404 pulisce un cilindro d'acciaio durante la lavorazione

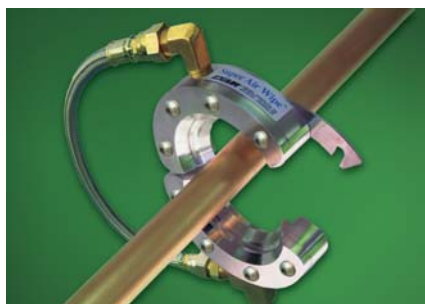

Super Air Wipe è apribile per facilitare l'installazione anche su estrusori in lavorazione



Super Air Wipe asciuga un tubo dopo la laminazione

Modelli disponibili

Codice	Descrizione
2400	Soffiatore Super Air Wipe 13 mm (1/2") con staffa di chiusura e tubo di collegamento
2401	Soffiatore Super Air Wipe 25 mm (1") con staffa di chiusura e tubo di collegamento
2402	Soffiatore Super Air Wipe 51 mm (2") con staffa di chiusura e tubo di collegamento
2403	Soffiatore Super Air Wipe 76 mm (3") con staffa di chiusura e tubo di collegamento
2404	Soffiatore Super Air Wipe 102 mm (4") con staffa di chiusura e tubo di collegamento
2405	Soffiatore Super Air Wipe 127 mm (5") con staffa di chiusura
2406	Soffiatore Super Air Wipe 152 mm (6") con staffa di chiusura
2407	Soffiatore Super Air Wipe 178 mm (7") con staffa di chiusura
2409	Soffiatore Super Air Wipe 229 mm (9") con staffa di chiusura
2411	Soffiatore Super Air Wipe 279 mm (11") con staffa di chiusura
2400SS	Soffiatore Super Air Wipe inox 13 mm (1/2") con staffa di chiusura e tubo di collegamento
2401SS	Soffiatore Super Air Wipe inox 25 mm (1") con staffa di chiusura e tubo di collegamento
2402SS	Soffiatore Super Air Wipe inox 51 mm (2") con staffa di chiusura e tubo di collegamento
2403SS	Soffiatore Super Air Wipe inox 76 mm (3") con staffa di chiusura e tubo di collegamento
2404SS	Soffiatore Super Air Wipe inox 102 mm (4") con staffa di chiusura e tubo di collegamento

Sono disponibili serie di spessori inox per modificare prestazioni e consumi dei dispositivi

I prodotti Exair sono conformi alle seguenti direttive: 2001/95/EC 98/37/EC 86/188/EEC 2003/10/EC OSHA Safety Requirements

Accessori: vedere paragrafo dedicato